

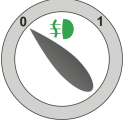













Schéma zapojenia elektroinštalácií MP2 LS, MP1 S, WH1

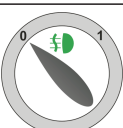

www.autocar.sk

Popis odpájania hmlového svetla (pre MP2LS a MP1S)

Vypínač hmlového svetla (54G) v automobile	Stav svetla na aute	Stav svetla na prívесе
		
		
		
		
		

Pri prvom zapnutí spínača hmlového svetla sa zapne svetlo aj na prívесе a aj na automobile.

Po vypnutí spínača hmlového svetla na automobile, ostáva svietiť hmlové svetlo len na prívесе. Po opätovnom zapnutí spínača hmlového svetla na automobile sa rozsvietia obe svetlá (automobil a prívесе) a pri vypnutí zhasnú.

Táto funkcia zabraňuje oslňovaniu vodiča odrazeným svetlom hmlového svetla od prívesného vozíka (odrazené svetlo od plachtového, alebo skriňového prívесе)

Funkcia odpájania hmlového svetla neplatí pri zapojení modulu WH1!

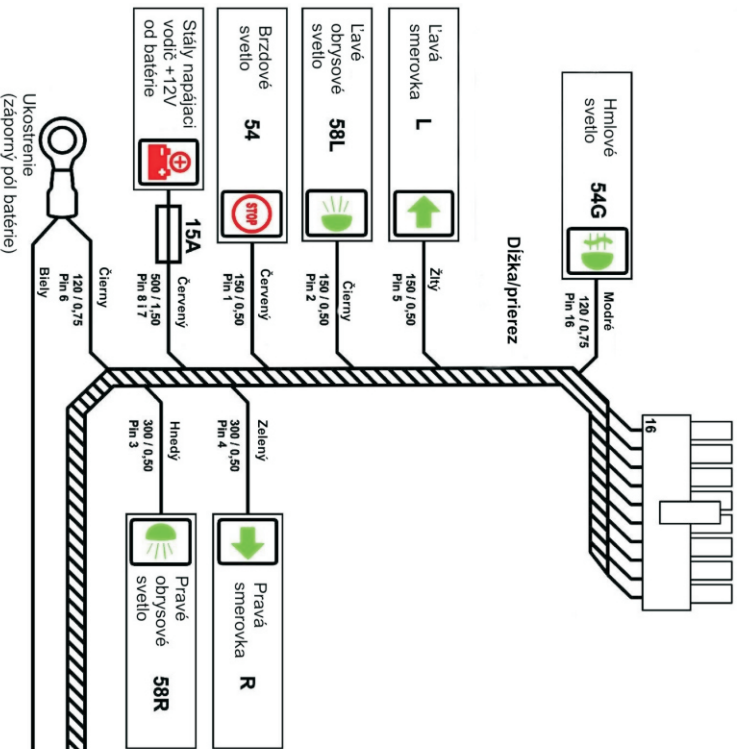
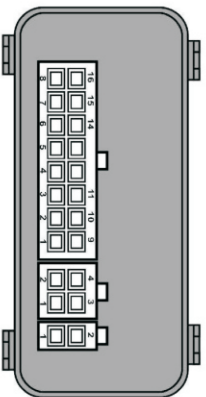

Pozor - na skúšanie elektroinštalácie treba použiť reálnu záťaž. (napr. žiarovkový tester, TMP01)
Pokiaľ má automobil brzdné a obrysové svetlo na jednej žiarovke, je potrebné pripojiť brzdné svetlo (červený vodič) ku jednému z obrysových.

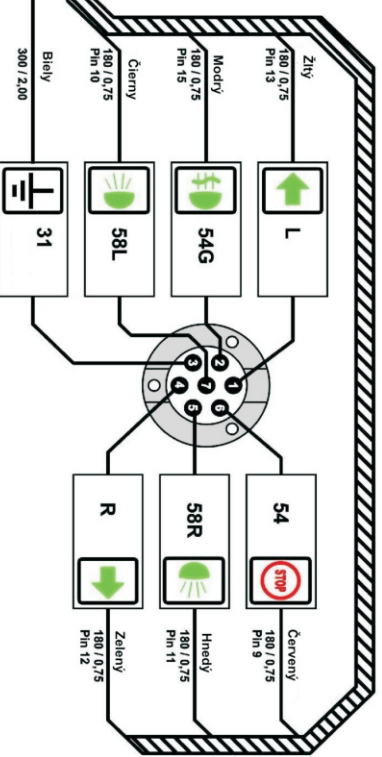

Pripojte obrysové svetlá
Hnedý a čierny vodič

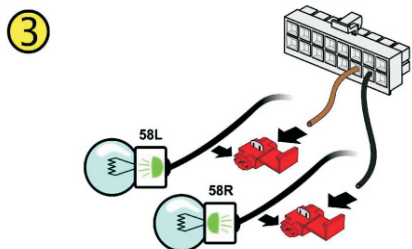

Pripojte zásuvku a ukostrenie
modulu.

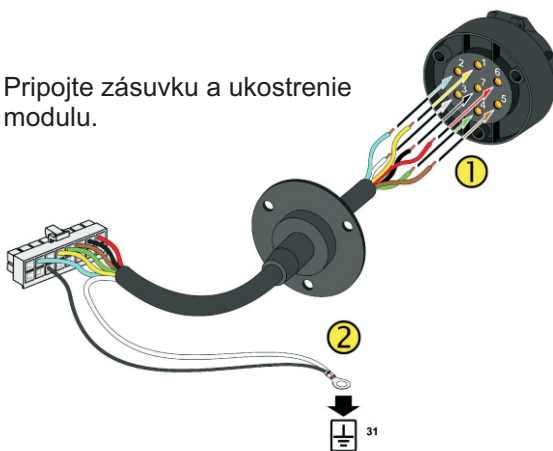

Pripojte brzové svetlá
Červený vodič

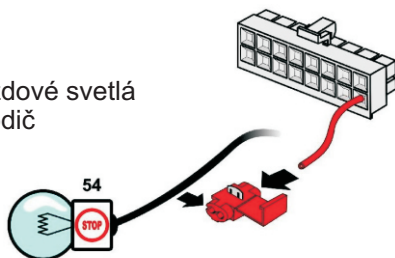

Pripojte smerové svetlá
Žltý a zelený vodič

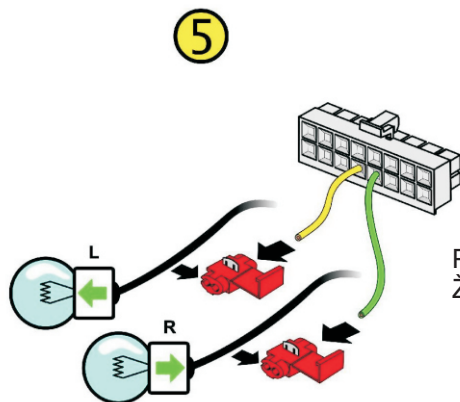

Pripojte hmlové svetlá
Modrý vodič

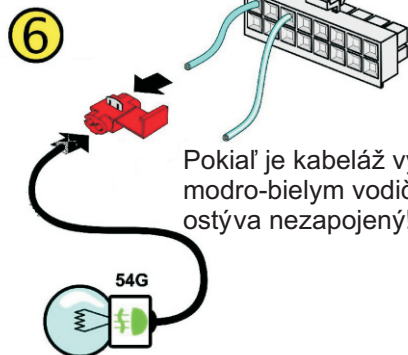

Pokiaľ je kabeláž vybavená
modro-bielym vodičom,
ostýva nezapojený!

Pripojte napájací vodič (30)
modulu,
po zapojení všetkých vodičov
vloďte poistku a odskúšajte
funkčnosť zariadenia na
testeri (napr TMP1)

